

**Заказчик**

Компания \_\_\_\_\_ Тел./Факс \_\_\_\_\_  
Контактное лицо \_\_\_\_\_ E-mail \_\_\_\_\_

**Номинальные данные**

Тип \_\_\_\_\_ Мощность \_\_\_\_\_  
Напряжение \_\_\_\_\_ Скорость \_\_\_\_\_

**Параметры статора**

Внутренний диаметр \_\_\_\_\_ Количество пазов \_\_\_\_\_  
Наружный диаметр \_\_\_\_\_

**Параметры катушки**

Длина витка \_\_\_\_\_ Проводников в витке \_\_\_\_\_  
Витков в катушке \_\_\_\_\_ Проводников по ширине \_\_\_\_\_  
Шаг \_\_\_\_\_ Сеч-е провода без изол. \_\_\_\_\_  
Катушек в комплекте \_\_\_\_\_ Сеч-е провода с изол. \_\_\_\_\_

**Бандажное кольцо**

Внутренний диаметр \_\_\_\_\_ Расстояние от статора \_\_\_\_\_

**Дополнительно**

Накладывать  Да У Заказчика имеется возможность  Да  
антикоронарные ленты  Нет запечь двигатель\*  Нет

\* Если у Заказчика нет возможности запечь двигатель, то необходимо отдельно оговорить запечку лобовых частей

**Примечания**

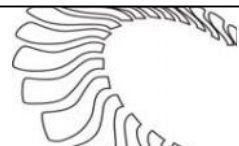

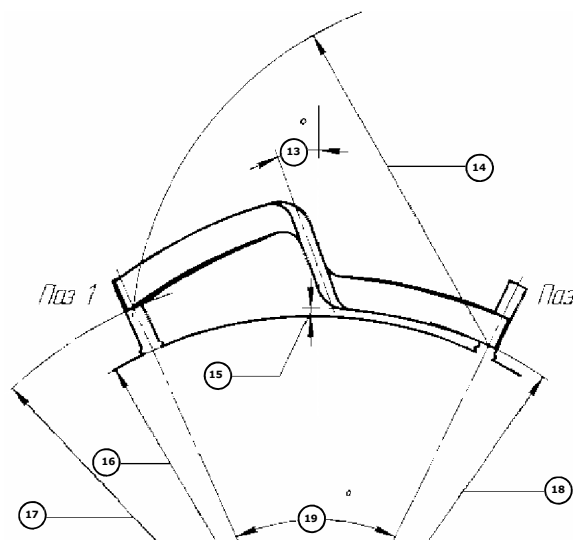
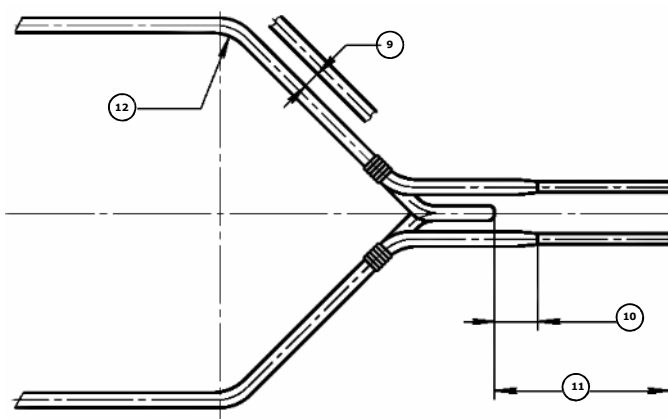
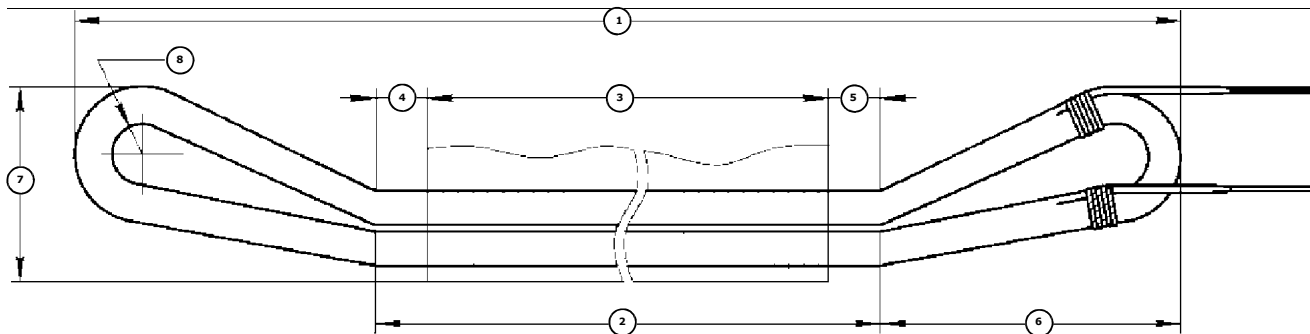

**Пазовая часть**

**Лобовая часть**

